



Notice entretien pergolas



Entretien

Pour une meilleure optimisation de ses produits, la société Profils Systèmes® recommande de respecter l'ensemble de ces règles d'entretien :

1 Fréquence de nettoyage

La fréquence du nettoyage dépend de l'environnement, du type de peinture et des concentrations de salissures sur la surface. Plus le nettoyage est fréquent, plus il est facile et économique.

Zone à forte fréquentation et à forte sollicitation.

[Entrée d'immeuble, devanture de magasin...] → NETTOYAGE FRÉQUENT (TOUS LES 3 À 6 MOIS)

Zone urbaine, industrielle marine → NETTOYAGE SEMESTRIEL

Zone rurale ou urbaine peu dense → NETTOYAGE ANNUEL

Attention : Le nettoyage des parties non lavées naturellement par les eaux de pluie doit s'effectuer plus fréquemment que celui des surfaces exposées.



Notice entretien pergolas



2 Entretien Courant

LAVAGE à l'eau additionnée d'un détergent doux (pH compris entre 5 et 8)

RINÇAGE soigné à l'eau claire

ESSUYAGE avec un chiffon doux, non abrasif et absorbant

 **ÉPONGE DOUCE**

Chiffon doux en matière non abrasive (ouate, coton, non tissé, non pelucheux) de couleur blanche exclusivement.

 **ÉPONGE ABRASIVE**

Paille de fer, chiffon de couleur

 **ATTENTION**

Ne pas agresser, abraser, rayer, décolorer ou colorer la couche de peinture.

Attention : Ne pas laisser de zone de rétention ou d'orifice de drainage bouché.

3 Produits recommandés

NETTOYANTS domestiques ou industriels à pH neutre

PRODUITS à vitres et produits vaisselle à pH neutre



Notice entretien pergolas



4 Produits déconseillés

Acides : acétique (vinaigre). Chlorhydrique, nitrique, sulfurique

Bases : lessive de soude, eau de Javel, ammoniacque

Oxydants : eau oxygénée

Poudres et crèmes à récurer : polish pour la rénovation automobile ou pour rénovation du thermolaquage.

Solvants organiques :

- Acétone et dérivés (dissolvants)
- Alcools (ménager, à brûler, médical) isopropanol
- Essence et autres distillats du pétrole : White Spirit, gasoil, essence
- Nettoyants mastic et dégoudronnants [acétate de méthyléthyle)
- Produits anti-graffiti : solvants tels que dérivés du propylène glycol ou de l'essence de térébenthine et leurs mélanges
- Nettoyants d'atelier pour l'aluminium ou le PVC : tensio-actifs et alcool

Tous les conseils d'entretien sur : <https://www.adal-aluminium.fr>



Notice entretien pergolas

5 Entretien Pergola

Le nettoyage doit s'effectuer avec le(s) vérin(s) rentré(s).

La pergola n'est pas conçue pour supporter le passage d'une personne même pour l'entretien de celle-ci.

Les lames qui composent le toit d'une pergola bioclimatique ont l'avantage d'être orientables.

Ainsi, pour leur nettoyage, commencez par ouvrir entièrement les lames orientables et procédez manuellement avec une éponge humide et un savon doux puis rincez à l'eau claire.

Fermez ensuite entièrement les lames puis procéder à un nouveau passage avec de l'eau claire dessus et dessous.

Pour parfaire l'entretien de votre pergola bioclimatique, vous pouvez en profiter pour appliquer une bombe graissante au niveau des axes des lames pour leur assurer un mouvement fluide (type WD40).

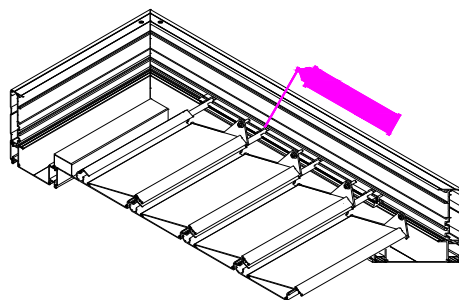



Notice entretien pergolas



Contrôler l'état des joints d'étanchéité et veiller à ce que des feuilles ou autres éléments ne bouchent pas les descentes d'eau.

En cas de forte pluie ou de vent violent (notamment latéral), l'étanchéité n'est pas assurée.

L'entretien de votre pergola passe également par celui de ses accessoires.

Si ces derniers sont conçus pour l'extérieur et donc pour résister aux intempéries, cela ne signifie pas qu'ils ne sont pas affectés par d'autres conditions environnementales telles que la saleté et la poussière.

Un nettoyage régulier permet de conserver leurs performances et d'optimiser leur durée de vie.

Les éclairages LED peuvent être nettoyés à l'aide d'une éponge savonneuse, puis rincés avec un linge propre et humide.

Les stores verticaux se dépoussièrent avec une éponge humide. Laissez-les sécher avant de les remonter dans leurs coffres.

ATTENTION il ne faut pas mettre les doigts entre les lames car risque de cisaillement.

ATTENTION la pergola n'est pas prévue pour recevoir l'eau des toitures environnantes.

Déboucher régulièrement les descentes d'eau.